

1. házi feladat “Számítógép-hálózatok” (NGB_TA007_1) tárgyból

IP címek kiosztása és routing táblázat készítése egy egyénileg választott hálózathoz (2011. tavasz)

A hálózat a 201.13.28.0/24 címet kapta, jelenleg nem kapcsolódik az Internetre, de a címkiosztást úgy kell elvégezni, hogy később (a rákapcsolódáskor) ne kelljen rajta változtatni. A hálózat több fizikai hálózathoz áll, melyet routerekkel kapcsolnak össze. Minden fizikai hálózaton 10-10 számítógép található, ezek számának növelését, valamint a választott topológia megváltoztatását nem tervezik.

A tervezendő hálózat topológiáját minden hallgató önállóan határozza meg a következő szabályok szerint:

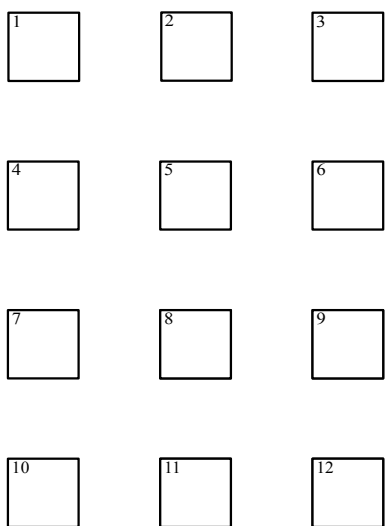

1. ábra

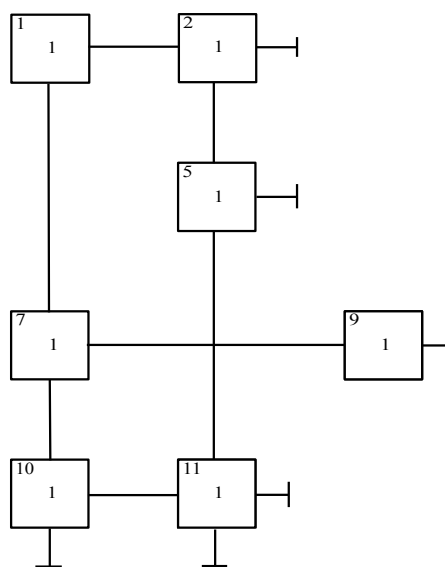

2. ábra

Az 1. ábrán látható 12 darab számozott négyzetbe balról jobbra majd lefele be kell írni választott feladat-azonosító kettes számrendszerbeli alakjának számjegyeit! (Ez minden esetben 12 db bináris számjegy, akkor is, ha a papíron a felvezető 0-k hiányoznak!) A 0-val jelölt négyzetek törlése után minden négyzettől jobbra és lefele vonalat húzunk; ha ez másik négyzethez érhet, hozzákapcsoljuk; egyébként a végét lezárjuk. Az egymást keresztező vonalakat egymástól függetlennek tekintjük. Ha a kapott gráf nem lenne összefüggő, másikat választunk. A 2. ábra egy legális topológiát mutat. Ennek azonosító száma: $110010101110 = 2048+1024+128+32+8+4+2 = 3246$. (Ezt is kizárjuk a választható topológiák közül!)

Az így kapott ábrán a vonalak hálózatokat jelölnek (összesen 14 darabnak kell lennie), a négyzetek pedig routereket.

Feladat: Állapítsa meg a subnetek számát, majd ennek és az egyes hálózatokhoz kapcsolódó gépek számának ismeretében döntse el, hány bites subneteket fog használni, állapítsa meg a subnetek IP címét, rendeljen IP címet a routerek portjaihoz! Válasszon egy olyan routert amely minél több, de legalább két routerhez kapcsolódik. Készítse el a kiválasztott router útvonalválasztási táblázatát (CIDR, de aggregáció nem kell)! A feladat megoldását számítógéppel, igényes módon kérjük kivitelezni! A feladatra írja rá nevét, Neptun kódját és a választott azonosító számot is!

A feladat megoldását legkésőbb 2010. 04. 15. (péntek) 12:00-ig a Távközlés-informatika Laborban adhatják be. Pótlás határideje: 2010. 04. 29. (péntek) 12:00, további pótlási lehetőség nincs!

Győr, 2011. 03. 28. Lencse Gábor